





# C 0530

**PRODIGY**  
PLUS

**Scotsman**  
Ice Systems

## Fabbricatore di Ghiaccio Modulare - fino a 225 kg

Articolo #:
Progetto:
Quantità:

	<p><b>CARATTERISTICHE</b></p> <ul style="list-style-type: none"> <li>• Agion: la tecnologia che rende i prodotti più puliti che funziona 24/7 per resistere alla crescita dei microbi e allo sviluppo di odori sgradevoli.</li> <li>• Pulizia one-touch: riduce i costi del lavoro e consente di risparmiare tempo.</li> <li>• Controllo elettronico: le temperature dell'ambiente e dell'acqua possono cambiare nel corso degli anni, ma la macchina del ghiaccio rimarrà la stessa.</li> <li>• Filtro dell'aria del condensatore con accesso anteriore: un'operazione di pulizia fai da te che consente di risparmiare tempo e denaro e rende il fabbricatore di ghiaccio più longevo.</li> <li>• Controllo di spurgo adattativo per l'acqua: utilizza solo l'acqua necessaria, riducendo al minimo gli sprechi.</li> <li>• Fabbricatore di ghiaccio: richiede un contenitore separato per immagazzinare il ghiaccio prodotto. Adatto anche per installazioni su fontane/distributori di bevande.</li> </ul>		
 <p>C 0530 M Medium Cube 10 g W 22 x D 22 x H 22 mm</p>  <p>C 0530 S Small Cube 5 g W 9,5 x D 22 x H 22 mm</p>	<p><b>SISTEMA DI CONDENSAZIONE</b></p> <p>Condensatore Remoto Raffreddato ad acqua Raffreddato ad aria</p>	<p><b>CONTENITORI CONSIGLIATI</b></p>	
<p><b>GAS REFRIGERANTE</b></p> <p>R404A</p>	<p>Macchina</p>	<p><b>CONTENITORE</b></p>	<p>kg</p>
<p><b>VOLTAGGIO V/Hz/ph</b></p> <p>115/60/1 230/50/1 230/60/1</p>	<p>C 0530</p>	<p>✓ <b>SB393</b></p> <p>✓ <b>SB530</b></p> <p>CBT48EAMCD <b>SB948</b></p> <p>CBT52EAMCD <b>SB1025</b></p> <p>● <b>UBH1100</b></p>	<p>181</p> <p>243</p> <p>406</p> <p>478</p> <p>553</p>
<p>Certificazioni:</p> 	<p><b>REQUISITI DI FUNZIONAMENTO</b></p>		
	<p><b>Minimum</b></p>	<p><b>Maximum</b></p>	
<p>Temperatura aria</p>	<p>10°C</p>	<p>43°C</p>	
<p>Temperatura acqua</p>	<p>5°C</p>	<p>38°C</p>	
<p>Pressione acqua</p>	<p>1 bar (14 psi)</p>	<p>5 bar (70 psi)</p>	
<p>Voltaggio elettrico</p>	<p>-10%</p>	<p>+10%</p>	

**NOTA IMPORTANTE:**  
Modelli specifici sono soggetti a variazioni senza preavviso. La spec sheet è intesa per puro scopo commerciale. Per la documentazione tecnica vi preghiamo di fare riferimento ai nostri manuali di servizio.

Scarica gratis la nostra App Scotsman Ice  
Apple store  
Google play  
Windows store



[www.scotsman-ice.it](http://www.scotsman-ice.it)  
[www.scotsman-ice.com](http://www.scotsman-ice.com)

Fabbricatore di Ghiaccio Modulare - fino a 225 kg

# C 0530

PRODIGY PLUS

Scotsman Ice Systems

## Fabbricatore di Ghiaccio Modulare - fino a 225 kg

Articolo #:
Progetto:
Quantity:

Fabbricatore di Ghiaccio Modulare - fino a 225 kg

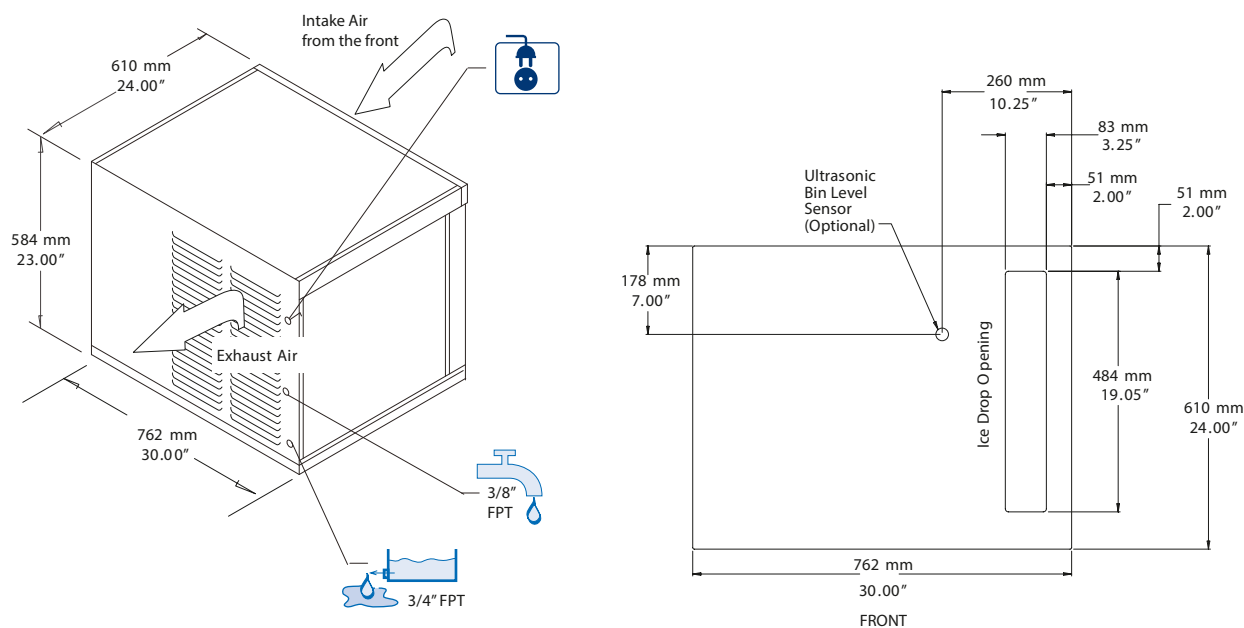

UNITÀ DI MISURA: mm

DATI UNITARI	Versione	Voltaggio	Compressore		Cavi		Fusibile
			Btu/h	W	No.	Ømm <sup>2</sup>	A
Dimensioni (LxPxH) 762 x 610 x 584 mm	C 0530 M AS	230/50/1	2365	693	2		15
Peso netto 75 kg	C 0530 M WS	230/50/1	0				
	C 0530 S AS	230/50/1	2365	693	2		15
	C 0530 M AS	115/60/1	2730	800	2		20
	C 0530 M WS	115/60/1	2730	800	2		15
	C 0530 M WS	230/60/1	0				
	C 0530 M AS	230/60/1	2730	800	2		15
	C 0530 M ASR	115/60/1	2730	800	2		20
	C 0530 S AS	115/60/1	2730	800	2		20
	C 0530 S AS	230/60/1	2730	800	2		15

Versione	Condensatore	Voltaggio	Produzione kg di ghiaccio in 24 h °C Amb. / °C Acqua			Consumo energia*		Consumo acqua*	Potenza istantanea
			10°C/10°C	21°C/10°C	32°C/21°C	kWh/100 kg	kWh/24h	l/h	W
C 0530 M AS	Aria	230/50/1	225					0.0	
C 0530 M WS	Acqua	230/50/1	225					0.0	
C 0530 S AS	Aria	230/50/1	225					0.0	
C 0530 M AS	Aria	115/60/1	225					0.0	
C 0530 M WS	Acqua	115/60/1	225					0.0	
C 0530 M WS	Acqua	230/60/1	225					0.0	
C 0530 M AS	Aria	230/60/1	225					0.0	
C 0530 M ASR	Remoto	115/60/1	225					0.0	
C 0530 S AS	Aria	115/60/1	225					0.0	
C 0530 S AS	Aria	230/60/1	225					0.0	

(\* I dati fanno riferimento alle seguenti condizioni di temperatura: 32°C Ambiente / 21°C Acqua